**Headquarters:**

Novus Dahle GmbH & Co. KG
Breslauer Straße 34-38
49808 Lingen | Germany

Service contact:

Novus Dahle GmbH & Co. KG
Nikolaus-A.-Otto-Straße 11
96472 Rödental | Germany

Tel.: +49 9563 75299-0
Fax: +49 9563 75299-333
E-Mail: info@dahle.de
Web: www.dahle.de

DE	Montageanleitung	RU	Инструкция по сборке
UK/US	Assambly instructions	EE	Paigaldusjuhend
FR	Instructions de montage	LT	Surinkimo instrukcija
ES	Instrucciones de montaje	LV	Montāžas pamācība
IT	Istruzioni di montaggio	CZ	Montážní návod
PT	Instruções de montagem	SK	Návod na montáž
NL	Montage Handleiding	PL	Instrukcja montażu
DK	Monteringsvejledning	RO	Instrucțiuni de asamblare
FI	Kokoamisohje	BG	Упътване за монтаж
NO	Monteringsveiledning	TR	Kurulum talimatları
SE	Monteringsinstruktioner	GR	Οδηγίες Συναρμολόγησης
SI	Navodila za montažo	AE	تعليمات التركيب
HR	Szerelési útmutató	JP	組立方法について
HU	Szerelési útmutató	CN	安装指南

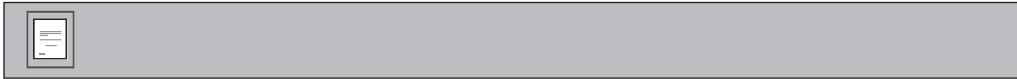

DE	Technische Änderungen vorbehalten
UK/US	Technical data is subject to change without notice.
FR	Sous réserve de modifications techniques
ES	Dahle se reserva el derecho de modificar, sin previo aviso, los datos técnicos del producto.
IT	I dati tecnici sono soggetti a modifiche senza preavviso.
PT	Dados técnicos podem mudar sem infomação.
NL	Technische data is zonder kennisgeving aan verandering onderhevig.
DK	Tekniske specifikationer kan ændres uden varsel.
FI	Tekniset tiedot annetaan sitoumuksetta
NO	Tekniske spesifikasjoner kan endres uten forutgående varsel.
SE	Tekniska specifikationer kan ändras utan föregående meddelande.
SI	Tehnični podatki se lahko spremenijo brez vnaprejšnjega opozorila.
HR	Tehničke karakteristike mogu se promijeniti bez prethodnog upozorenja.
HU	A technikai adatokat előzetes értesítés nélkül megváltoztathatjuk.
RU	Сохранение технических данных без напоминания.
EE	Jätame endale õiguse teha tehnilisi muudatusi
LT	Galimi techniniai pakeitimai
LV	Paturētas tiesības veikt tehniskas izmaiņas.
CZ	Změna technických údajů vyhrazena
SK	Technické zmeny vyhradené
PL	Dane techniczne urzędzenia mogą ulec zmianie bez powiadomienia.
RO	Datele tehnice pot fi schimbate fara o notificare prealabila.
BG	Запазваме си правото на технически промени
TR	Teknik bilgiler önceden haber verilmeksizin deęistirilebilir.
GR	Βελτιώσεις των τεχνικών χαρακτηριστικών πιθανόν να γίνουν άνευ ειδοποίησης.
AE	المعلومات التقنية عرضة للتغيير بدون إذار مسبق
JP	製品の仕様は予告なく一部変更されることがあります。
CN	技术资料如若改变另行通知。



DE	Allgemeine Angaben
UK/US	General data
FR	Données générales
ES	Datos generales
IT	Dati generali
PT	Indicações gerais
NL	Algemene instructies
DK	Generelle angivelser
FI	Yleiset tiedot
NO	Generelle opplysninger
SE	Allmänt
SI	Splošni podatki
HR	Opći podaci
HU	Általános adatok
RU	Общие указания
EE	Üldised andmed
LT	Bendrosios nuorodos
LV	Vispārīgas norādes
CZ	Všeobecné údaje
SK	Všeobecné údaje
PL	Dane ogólne
RO	Date generale
BG	Общи данни
TR	Genel bilgiler
GR	Γενικά στοιχεία
AE	معلومات عامة
JP	一般データ
CN	概述



DE	Nicht der Nässe aussetzen
UK/US	Do not expose to the wet
FR	Ne pas exposer à l'humidité
ES	No exponer a la humedad
IT	Non esporre all'umidità
PT	Não expor à humidade
NL	Niet aan vocht blootstellen
DK	Må ikke udsættes for væde
FI	Ei saa altisttaa kosteudelle
NO	Skal ikke utsettes for væte
SE	Får ej utsättas för väta
SI	Ne izpostavljati vlagi
HR	Ne izlagati vlazi
HU	Ne tegye ki nedvességnek
RU	Предохранять от попадания влаги
EE	Mitte jätta niiskesse keskonda
LT	Statykite tik ant sauso pagrindo
LV	Nepaļaujiet mitrumam
CZ	Nevystavovate vlhkosti
SK	Nevystavujte vlhkosti
PL	Nie narażać na wilgoć
RO	A se feri de umezeală
BG	Не излагайте на влага
TR	Rutubete maruz bırakmayınız
GR	Να μην εκτεθεί σε υγρασία
AE	لا يعرض للبلل
JP	湿気(に)さらさないで下さい。
CN	请勿置于潮湿环境

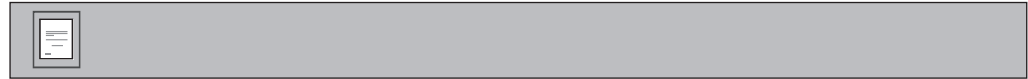

DE	Achtung / Vorsicht
UK/US	Warning / Caution
FR	Attention / Prudence
ES	Atención / Cuidado
IT	Attenzione / prudenza
PT	Atenção / Cuidado
NL	Attentie / voorzichtig
DK	Bemærk / forsigtig
FI	Huomio / varo
NO	OBS / Forsiktig
SE	OBS / var försiktigt
SI	Pozor / Previdnost
HR	Pozor / oprez
HU	Figyelem / Vigyázat
RU	Внимание / Осторожно
EE	Tähelepanu / ettevaatust
LT	Dėmesio/atsargiai
LV	Uzmanību/uzmanīgi
CZ	Pozor / opatrně
SK	Pozor
PL	Uwaga / Ostrożnie
RO	Atenție / Precauție
BG	Внимание / Важно
TR	Dikkat / İhtiyat
GR	Προσοχή / προφύλαξη
AE	انتبه / احذر
JP	危険/注意
CN	注意 / 小心



DE	Gerät standsicher aufstellen
UK/US	Place in a stable position
FR	Installer l'appareil de façon stable
ES	Colocar la máquina de manera estable
IT	Porre l'apparecchio in posizione stabile
PT	Colocar a máquina numa posição esatável
NL	Stel de machine stabiel op
DK	Opstil apparaten stabilt
FI	Aseta laikkuri niin, että se pysyy varmasti paikallaan
NO	Oppstill apparatet stabilt
SE	Ställ upp apparaten stabilt
SI	Pripravo stabilno namestiti
HR	Uredaj stabilno postaviti
HU	A készüléket szilárd talapzatra állítsa
RU	Установить устройство надежно и устойчиво
EE	Paigaldage seade stabiilselt
LT	Prietaisą pastatykite ant stabilaus pagrindo
LV	Novietojiet iekārtu uz stabilas pamatnes
CZ	Přístroj postavit na stabilní místo
SK	Zariadenie postavte stabilne
PL	Ustawić bezpiecznie urządzenie
RO	A se pune aparatul în poziție sigură
BG	Инсталирайте уреда върху стабилна основа
TR	Cihazı sağlam yerleştiriniz
GR	Τοποθετήτε την συσκευή ώστε να έχει ευστάθεια
AE	وضع الآلة في وضعية آمنة
JP	装置を安定するようにセットしてください。
CN	牢固地放置设备



DE	Bedienung
UK/US	Operation
FR	Commande
ES	Uso
IT	Comando
PT	Modo de utilização
NL	Bediening
DK	Betjening
FI	Käyttö
NO	Betjening
SE	Handhavande
SI	Upravljanje
HR	Rukovanje
HU	Kezelés
RU	Управление
EE	Käsitsemine
LT	Apnarinavimas
LV	Izmantošana
CZ	Obsluha
SK	Obsluha
PL	Obsługa
RO	Comanda
BG	Обслужване
TR	Kullanma
GR	Χειρισμός
AE	التشغيل
JP	操作
CN	操作使用

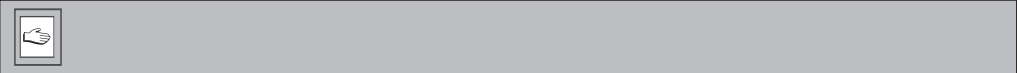

1.



1.1

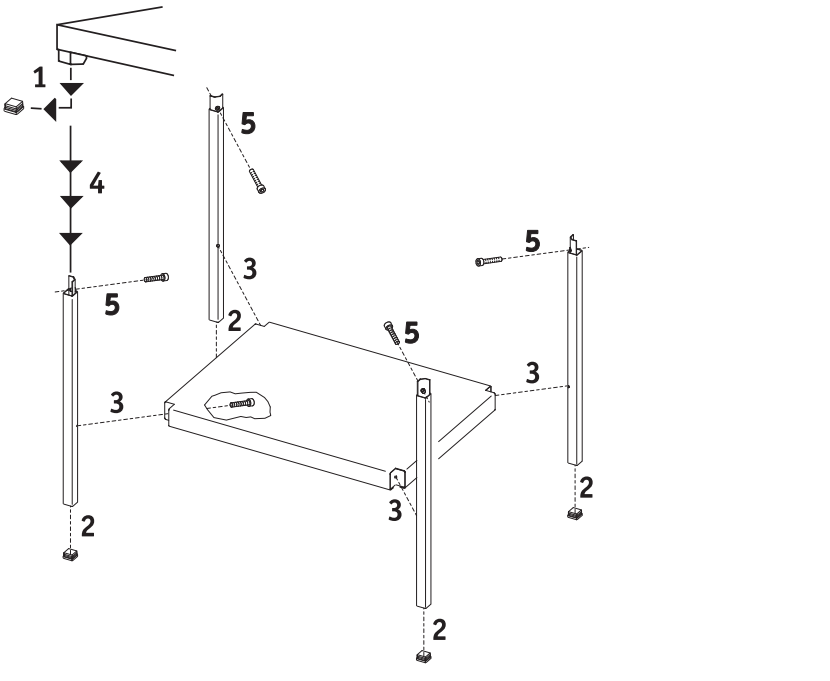

1.2

